



ARCS II

ENCEINTE WST® À COURBURE CONSTANTE

L'enceinte ARCS II contient un haut-parleur LF néodyme de 15" monté dans une enceinte bass-reflex, et un moteur à compression HF néodyme de 3" couplé à un guide d'onde DOSC®. L'ARCS II est basée sur une architecture active 2 voies avec une impédance nominale de 8 ohms pour chacune des sections, HF et LF. La menuiserie de l'ARCS II est en multipli de bouleau balte de premier choix, aux propriétés mécaniques et acoustiques remarquables. L'enceinte ARCS II opère sur la bande de fréquence 50 Hz - 20 kHz. Cette réponse peut être étendue jusqu'à 25 Hz avec le renfort de l'enceinte sub-grave SB28.

Le guide d'onde DOSC® génère une directivité de 22.5° symétrique x 60° asymétrique (-20°/+40°). Ces valeurs correspondent aux angles de couverture horizontale x verticale pour une enceinte en position debout, ou aux angles de couverture verticale x horizontale pour une enceinte en position radiale.

Le système d'accrochage de l'ARCS II permet de construire des lignes d'enceintes à courbure constante, horizontalement ou verticalement. Le guide d'onde DOSC, effectif dans la région HF, permet d'assembler les enceintes en assurant un parfait couplage acoustique entre les éléments. Les critères de la WST® (Wavefront Sculpture Technology) sont ainsi respectés, de telle sorte qu'un tel assemblage peut être qualifié de véritable ligne source. Une ligne source ARCS II produit une réponse en fréquence régulière et une couverture exempte de lobes secondaires sur l'ensemble de la plage de fréquence.

L'enceinte ARCS II est exclusivement pilotée et bi-amplifiée par le contrôleur L-ACOUSTICS® LA8. Celui-ci assure linéarisation, protection intelligente, et optimisation du système électro-acoustique. Avec un seul preset conçu pour fonctionner dans les différents modes d'exploitation de l'ARCS II, les performances acoustiques du système dépendent uniquement de la configuration physique choisie pour l'assemblage des enceintes.



Bande passante utile (-10dB)	50 Hz - 20 kHz ([ARCS II] preset)
Directivité nominale (-6dB)	Horizontal: 22.5° symétrique x N éléments Vertical: 60° asymétrique (-20°/+40°)
Niveau SPL max¹	140 dB ([ARCS II] preset)
Puissance RMS admissible	LF: 600 W HF: 100 W
Transducteurs	LF: 1 x 15", néodyme, traité contre l'humidité, bobine 4" HF: 1 x 3", néodyme, moteur à chambre de compression à diaphragme Impédance nominale: LF = 8 ohms, HF = 8 ohms
Accrochage²	LIFTBAR certifié pour 6 ARCS II en ligne horizontale ARCBUMP certifié pour 4 ARCS II en ligne verticale
Données physiques	L/l x H x P: 439/190 x 820 x 652 mm 17.3/7.5 x 32.3 x 25.7 in Poids (net): 50 kg - 110 lb. Connecteurs: 2 x Speakon® 4 points Menuiserie: Multipli de bouleau de balte Finition: marron-gris, RAL 8019® Face avant: grille en acier avec revêtement poudre polyester, tissu noir ainet® acoustiquement neutre Éléments d'accrochage: acier avec double revêtement poudre polyester et zinc

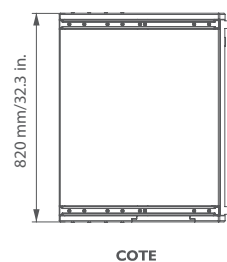
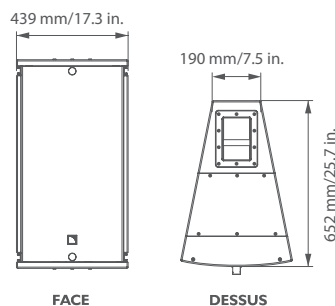

¹ Niveau crête mesuré à 1 m en champ libre avec un bruit rose (facteur de crête de 10 dB) filtré par le preset spécifié.
² Les données et limites mécaniques d'installation sont spécifiées dans SOUNDVISION, logiciel d'aide à l'exploitation des systèmes L-ACOUSTICS®.